

# INSTRUCTIONS

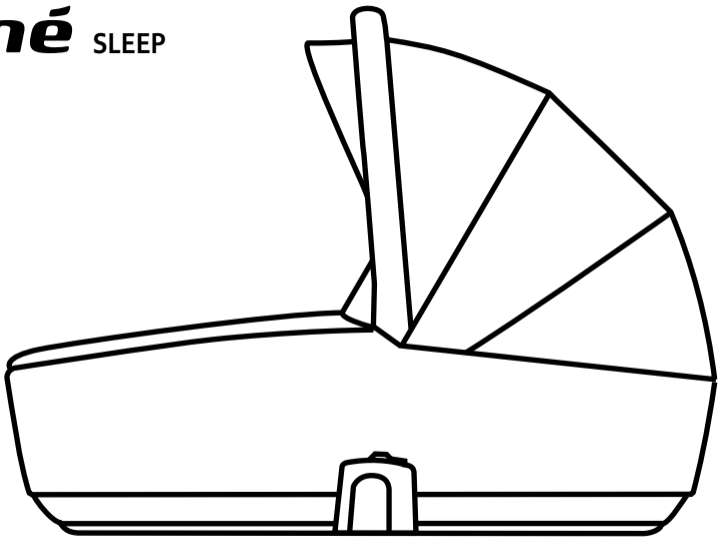



ESPAÑOL	9
ENGLISH	17
FRANÇAIS	25
DEUTSCH	33
ITALIANO	41
PORTUGUÊS	49
POLSKI	57
SLOVENČINA	65
CATALÁN	73
VALENCIANO	81
GALLEGO	89
EUSKERA	97

1A

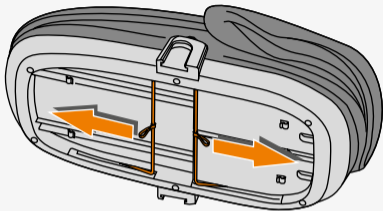

1B

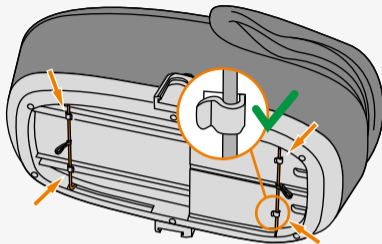

2A

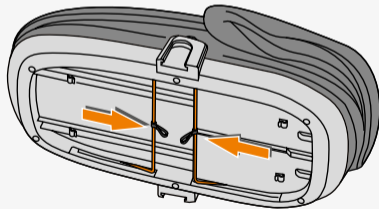
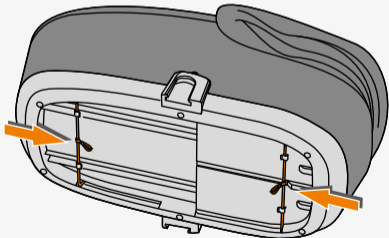

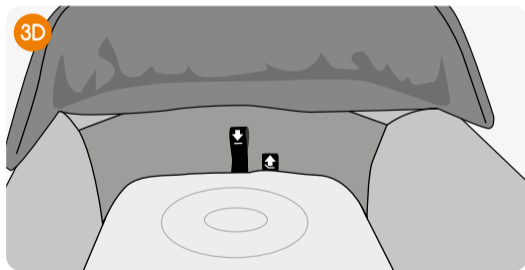
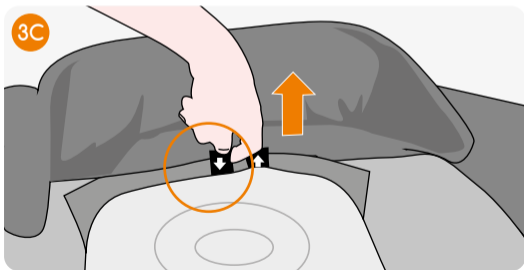
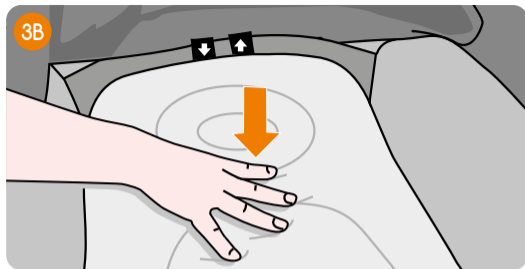
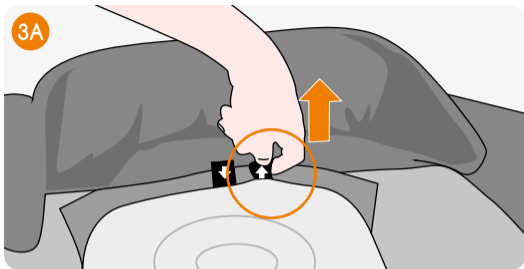

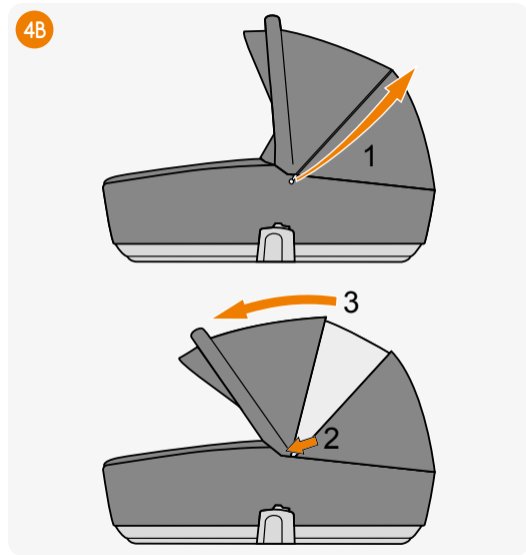
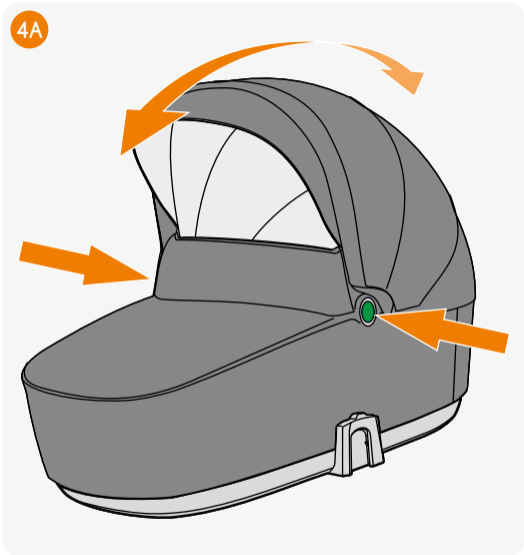

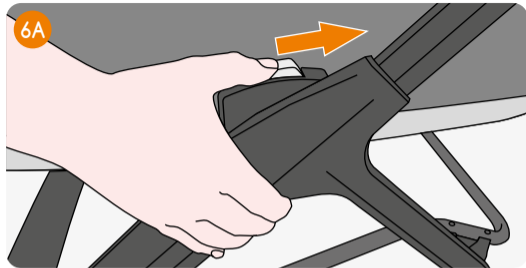
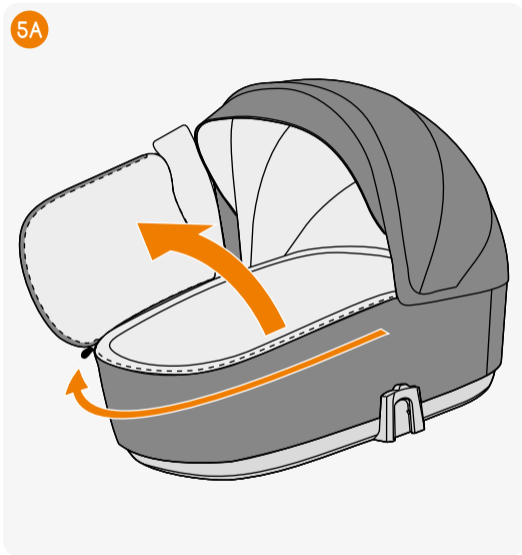

ES | ÍNDICE

A. LISTA DE PIEZAS	10
B. INFORMACIÓN Y ADVERTENCIAS DE SEGURIDAD	11
C. DESPLEGADO	12
D. PLEGADO	12
E. RESPALDO RECLINABLE	12
F. USO DEL ASA Y LA CAPOTA	13
G. CUBREPIÉS Y FUNDA CAPAZO	13
H. SUJECIÓN EN UNA SILLA JANÉ	13
I. MANTENIMIENTO	14
J. INFORMACIÓN SOBRE LA GARANTÍA	14

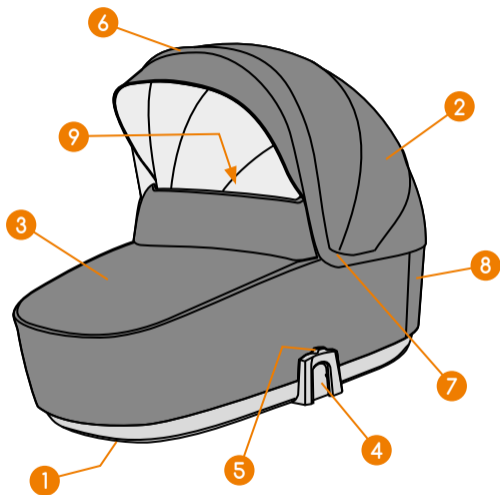

## A. LISTA DE PIEZAS

1. Cintas de plegado
2. Capota
3. Cubrepieés
4. Sistema de anclaje a chasis de ruedas "Go-Fix"
5. Botón liberar anclaje "Go-Fix"
6. Asa transporte
7. Pulsador liberar posiciones Asa
8. Ventana aireación
9. Respaldo reclinable

## B. INFORMACIÓN Y ADVERTENCIAS DE SEGURIDAD

### IMPORTANTE

- Leer las instrucciones detenidamente antes del uso y mantenerlas para futuras consultas.

### ADVERTENCIAS

- **ADVERTENCIA:** No dejar a otros niños jugar desatendidos cerca del capazo.
- **ADVERTENCIA:** No utilizar si falta cualquier parte o está rota o desgarrada.
- **ADVERTENCIA:** Nunca utilizar este capazo sobre un soporte.
- **ADVERTENCIA:** Utilizar solamente sobre una superficie firme, horizontal, nivelada y seca.

### INFORMACIÓN ADICIONAL

- Este producto solamente es apropiado para niños que no pueden sentarse por sí solos, girarse y que no puedan empujarse a sí mismos con sus manos y rodillas.
- Peso Máximo del niño: 9 kg.
- Utilizar solamente componentes originales o aprobados por JANÉ.
- No colocar el capazo cerca de fuegos abiertos u otras fuentes de calor.
- Compruebe regularmente el asa y el fondo de su capazo para detectar signos de daños y desgastes.
- Antes de transportar o levantar el capazo, asegúrese que el asa está en la posición correcta de uso.
- Antes de transportar o levantar el capazo con el niño, el respaldo debe estar en la posición estirado.
- Para dormir, el respaldo debe estar en la posición más baja.
- Compruebe que la cabeza del niño en el capazo, no está nunca por debajo del cuerpo.
- No añadir un colchón adicional.

- Cuando se desplace con el capazo tenga cuidado de no dar golpes contra puertas o dejarlo bruscamente en el suelo, el niño podría golpearse peligrosamente.
- No deje objetos dentro del capazo que podrían causar asfixia. P.ej: almohadas o muñecos de peluche.
- No deje el capazo cerca de cintas o cuerdas de cortina.
- Un sobrecalentamiento puede ser peligroso para su bebé. Tenga en cuenta la temperatura ambiente y la ropa que lleva para asegurar que no está muy frío o demasiado caliente.
- Pregunte a su profesional de salud sobre consejos de como dormir seguro.

### C. DESPLEGADO

Coloque el capazo SLEEP bocabajo **1A**.

Tire de las cintas debajo del capazo hacia el exterior hasta que la estructura se bloquee y las paredes laterales se desplieguen completamente. **1B**

Asegúrese que las paredes quedan bien desplegadas y las varillas ancladas en los 4 puntos de bloqueo.

### D. PLEGADO

Pliegue la capota. Cierre el cubrepíe y coloque el capazo bocabajo.

Tire de las cintas de plegado hacia el centro del capazo. **2A**  
Hay unas posiciones de bloqueo para que se mantenga plegado.

### E. RESPALDO RECLINABLE

El fondo del capazo se puede reclinar para que el bebé tenga una posición más incorporada.

Para subirlo, tire de la cinta lateral hacia arriba **3A**. Una vez llegado al máximo, suelte lentamente hasta que se

bloquee. Compruebe que está firmemente bloqueado **3B**.  
Para volver a la posición estirada, tire de la cinta central **3C**.  
El mecanismo se desbloqueará y podrá soltar suavemente hasta la posición estirada. **3D**

## F. USO DEL ASA Y LA CAPOTA

El capazo dispone de un asa central para transporte. Esta misma asa funciona como soporte de la capota.

El asa se puede girar para plegar la capota. Para girarla, presionar los dos pulsadores en los laterales. **4A**

Si la usa como transporte, asegúrese que el asa está en la posición más vertical y debidamente bloqueada.

También tiene una posición más avanzada para desplegar el tramo extra de capota. **4B**



**ADVERTENCIA:** no colocar peso en la capota.

## G. CUBREPIÉ Y FUNDA CAPAZO

Para acomodar a su bebé, abra la cremallera del cubrepié hasta el lugar deseado.

Para retirar totalmente el cubrepié abra completamente la cremallera **5A**.

La funda se puede desmontar para ser lavada: abra las dos cremalleras, la de los pies y la de la cabeza. También dispone una ventana de aireación en la zona de la cabeza.

## H. SUJECIÓN EN UNA SILLA JANÉ

Para fijar el capazo Sleep en un chasis JANÉ, coloque el capazo de tal modo que la cabeza del bebé esté situada al lado contrario del manillar.

Introduzca los adaptadores Go-Fix en los alojamientos laterales del chasis; tiene que oír el click de fijación. **6A**



**ATENCIÓN:** Antes de su uso, asegúrese que todos los seguros de bloqueo están cerrados.

Para retirar el capazo del chasis, deslice los botones de desbloqueo situados en la parte superior de los adaptadores y separe el capazo de la silla tirando de él hacia arriba. **6B**

## I. MANTENIMIENTO

Lave las partes de plástico con agua templada y jabón, secando posteriormente los componentes concienzudamente.

Lavar a mano y a una temperatura nunca superior a 30°. Secar al aire en un sitio sombreado.

Una exposición del tapizado de forma prolongada bajo el sol, podría afectar la estabilidad del color del tejido.

Tanto para su seguridad como para la buena conservación de este producto, es importante que haga una revisión periódica en cualquiera de nuestros talleres oficiales.

## J. INFORMACIÓN SOBRE LA GARANTÍA

• Este artículo dispone de garantía contra defectos de fabricación según lo estipulado en las Directivas y/o Normativas legales vigentes sobre garantías de bienes

de consumo aplicables a la Unión Europea y propias del país de comercialización.

- Es imprescindible presentar la factura o tique de compra para poder tramitar la garantía a través del vendedor del artículo o, en su defecto, a través del fabricante.
- La garantía excluye anomalías o averías producidas por un uso inadecuado, por el incumplimiento de las normas de seguridad e instrucciones de uso y mantenimiento proporcionadas, o a causa del desgaste por uso y manejo normal periódico del artículo.
- La etiqueta que contiene el número de serie de su modelo no debe ser arrancada bajo ningún concepto ya que contiene información relevante para la garantía.



EN | INDEX

A. PARTS LIST	18
B. SAFETY INFORMATION AND WARNINGS	19
C. UNFOLDED	20
D. FOLDING	20
E. RECLINABLE BACKREST	20
F. USE OF HANDLE AND HOOD	21
G. FOOT COVER AND HOOD	21
H. ATTACHMENT TO A JANÉ STROLLER	21
I. MAINTENANCE	21
J. WARRANTY INFORMATION	22

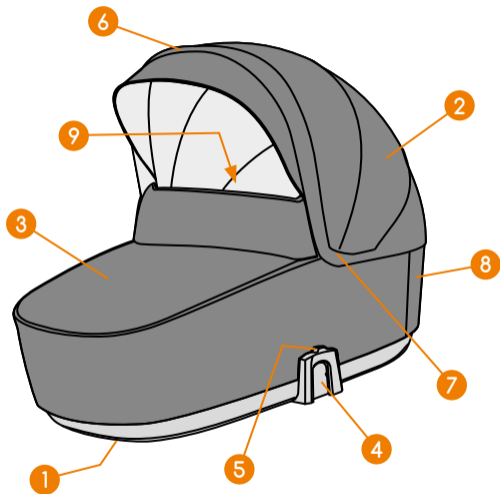

## A. PARTS LIST

1. Folding straps
2. Hood
3. Foot cover
4. Go-Fix' stroller anchorage system.
5. Go-Fix' anchorage release button
6. Carrying handle
7. Handle release button
8. Ventilation window
9. Reclining backrest

## B. SAFETY INFORMATION AND WARNINGS

### IMPORTANT

- Read carefully and keep for future reference.

### WARNINGS

- **WARNINGS:** Do not let other children play unattended near the carrycot.
- **WARNINGS:** Do not use if any missing part or is broken or torn.
- **WARNINGS:** Never use this carrycot on a support.
- **WARNINGS:** Use only on a firm, horizontal, level and dry surface.

### ADDITIONAL INFORMATION

- This product is only suitable for children who cannot sit up unaided, roll over and cannot push themselves up on their hands and knees.
- Maximum weight of the child: 9 kg.
- Use only original components or those approved by JANÉ.
- Do not place the carrycot near open fires or other sources of heat.
- Regularly check the handle and bottom of your carrycot for signs of damage and wear.
- Before transporting or lifting the carrycot, make sure that the handle is in the correct position for use.
- Before transporting or lifting the carrycot with the child, the backrest must be in the stretched position.
- To sleep, the backrest must be in the lowest position.
- Check that the child's head in the carrycot is never below the body.
- Do not add an additional mattress.
- When moving with the carrycot, be careful not to hit doors or leave it abruptly on the ground, the child could be hit dangerously.

- Do not leave objects inside the carrycot that could cause suffocation. P.eg: pillows or stuffed animals.
- Do not leave the carrycot near ribbons or curtain ropes.
- Overheating can be dangerous for your baby. Take into account the ambient temperature and the clothing you are wearing to ensure that you are not too cold or too hot.
- Ask your health professional for tips on how to sleep safely.
- Before carrying and lifting the carrycot, make sure the base is in position lower.

### C. UNFOLDED

Place the SLEEP carrycot upside down **1A**.

Pull the straps underneath the carrycot outwards until the frame locks and the side walls fully unfold. **1B**

Make sure the walls are fully unfolded and the rods are anchored in the 4 locking points.

### D. FOLDING

Fold the hood. Close the foot cover and place the carrycot upside down.

Pull the folding straps towards the centre of the carrycot. **2A**

There are locking positions to keep it folded.

### E. RECLINABLE BACKREST

The bottom of the carrycot can be reclined to give your baby a more upright position.

To raise it, pull the side strap upwards **3A**. Once it has reached its maximum, slowly release it until it locks. Check that it is firmly locked **3B**.

To return to the extended position, pull the central strap **3C**.

The mechanism will unlock and you can gently release it to the stretched position. **3D**

## F. USE OF THE HANDLE AND HOOD

The carrycot has a central carrying handle. This same handle works as a support for the hood.

The handle can be turned to fold the hood. To turn it, press the two buttons on the sides. **4A**

If you use it for carrying, make sure that the handle is in the most vertical position and properly locked.

It also has a more forward position to unfold the extra section of the hood. **4B**

.....  
 **WARNING:** do not place weight on the hood.  
.....

## G. FOOT COVER AND HOOD

To accommodate your baby, open the zipper of the foot cover to the desired location.

To completely remove the foot cover, open the zipper **5A** completely.

The cover can be removed for washing: open both zippers, the one at the feet and the one at the head. It also has a ventilation window in the head area.

## H. ATTACHING TO A JANÉ STROLLER

To attach the Sleep carrycot to a JANÉ frame, position the carrycot so that the baby's head is on the opposite side of the handlebar.

Insert the Go-Fix adapters into the side housings on the frame; you should hear the locking click. **6A**

.....  
 **CAUTION:** Before use, make sure that all the locking catches are closed.  
.....

To remove the carrycot from the frame, slide the release buttons located on the top of the adapters and separate the carrycot from the chair by pulling it upwards. **6B**

## I. MAINTENANCE

Clean the plastic parts with soap and warm water, then dry all the parts thoroughly.

Hand wash and at a temperature not exceeding 30° C.

Air dry, in a shady place.

Prolonged exposure of the upholstery to sunlight may cause the fabric to fade.

SLEEP has a guarantee with all the precise specifications for its correct maintenance, it is important to keep these in good condition.

For your safety as well as the correct maintenance of this product, it is important to have the product checked from time to time at any of our official workshops.

## J. WARRANTY INFORMATION

- This item is guaranteed against manufacturing defects as stipulated in the legal Directives and/or regulations in force on guarantees for consumer goods applicable to the European Union and those of the country in which it is marketed.
- It is essential to present the purchase invoice or receipt in order to process the guarantee through the seller of the item or, failing that, through the manufacturer.
- The guarantee excludes anomalies or faults caused by misuse, non-compliance with the safety regulations and

instructions for use and maintenance provided, or due to wear and tear caused by normal use and regular handling of the item.

- The label containing the serial number of your model must not be torn off under any circumstances as it contains information relevant to the guarantee.



FR | INDEX

A. LISTE DES PIÈCES	26
B. INFORMATIONS ET AVERTISSEMENTS DE SÉCURITÉ	27
C. DÉPLIAGE	28
D. PLIAGE	28
E. DOSSIER INCLINABLE	28
F. UTILISATION DE LA POIGNÉE ET DE LA CAPOTE	29
G. COUVERTURE DE PIEDS ET HOUSSE DE NACELLE	29
H. FIXATION SUR UNE CHAISE JANÉ	29
I. ENTRETIEN	30
J. INFORMATIONS SUR LA GARANTIE	30

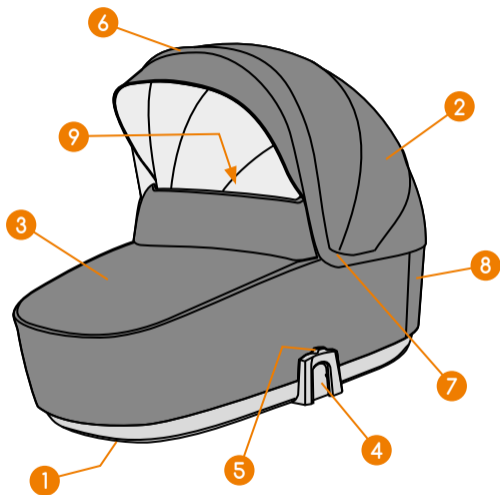

## A. LISTE DES PIÈCES

1. Sangles de pliage
2. Capote
3. Couverture de pieds
4. Système d'ancrage au châssis des roues "Go-Fix"
5. Bouton de libération d'ancrage "Go-Fix"
6. Poignée de transport
7. Bouton de libération des positions de la poignée
8. Fenêtre d'aération
9. Dossier inclinable

## B. INFORMATIONS ET AVERTISSEMENTS DE SÉCURITÉ

### IMPORTANT

- À lire attentivement et à conserver pour référence ultérieure.

### MISES EN GARDE

- **MISES EN GARDE:** Ne laissez pas d'autres enfants jouer sans surveillance près de la nacelle.
- **MISES EN GARDE:** Ne pas utiliser si des pièces sont manquantes, cassées ou déchirées.
- **MISES EN GARDE:** Ne jamais utiliser cette nacelle sur un support.
- **MISES EN GARDE:** Utiliser uniquement sur une surface ferme, horizontale, plane et sèche.

### INFORMATIONS COMPLÉMENTAIRES

- Ce produit convient uniquement aux enfants qui ne peuvent pas s'asseoir sans aide, se retourner et ne peuvent pas se mettre debout sur leurs mains et leurs genoux.
- Poids maximum de l'enfant: 9 kg.
- N'utiliser que des composants d'origine ou approuvés par JANÉ.
- Ne placez pas la nacelle à proximité de feux ouverts ou d'autres sources de chaleur.
- Vérifiez régulièrement que la poignée et le bas de votre nacelle ne présentent pas de signes de détérioration ou d'usure.
- Avant de transporter ou de soulever la nacelle, assurez-vous que la poignée est dans la bonne position d'utilisation.
- Avant de transporter ou de soulever la nacelle avec l'enfant, le dossier doit être en position tendue.
- Pour dormir, le dossier doit être dans la position la plus basse.
- Vérifier que la tête de l'enfant dans la nacelle ne soit

jamais en dessous du corps.

- Ne pas ajouter de matelas supplémentaire.
- Lors des déplacements avec la nacelle, veillez à ne pas heurter les portes ou à ne pas la laisser brusquement au sol, l'enfant pourrait être heurté dangereusement.
- Ne laissez pas d'objets à l'intérieur de la nacelle qui pourraient provoquer une suffocation. P.ex. : oreillers ou peluches.
- Ne laissez pas la nacelle à proximité de rubans ou de cordes à rideaux.
- La surchauffe peut être dangereuse pour votre bébé. Tenez compte de la température ambiante et des vêtements que vous portez pour vous assurer que vous n'avez ni trop froid ni trop chaud.
- Demandez à votre professionnel de la santé des conseils pour dormir en toute sécurité.
- Avant de transporter et de soulever la nacelle, assurez-vous que la base est dans la position la plus basse.

### C. DÉPLOYÉ

Placez la nacelle SLEEP face vers le bas **1A**.

Tirez les sangles sous la nacelle vers l'extérieur jusqu'à ce que le cadre se verrouille et que les parois latérales se déplient complètement. **1B**

Assurez-vous que les murs sont bien déployés et que les tiges sont ancrées dans les 4 points de verrouillage.

### D. PLIAGE

Pliez la capuche. Fermez le couvre-pieds et placez la nacelle à l'envers.

Tirez les sangles pliantes vers le centre de la nacelle. **2A**

Il y a des positions de verrouillage pour le maintenir plié.

### E. DOSSIER INCLINABLE

Le bas de la nacelle peut être incliné pour que le bébé ait une position plus verticale.

Pour le relever, tirez la sangle latérale vers le haut **3A**. Une fois que vous avez atteint le maximum, relâchez lentement jusqu'à ce qu'il se verrouille. Vérifiez qu'il est

bien verrouillé **3B**.

Pour revenir en position tendue, tirez sur la sangle centrale **3C**.

Le mécanisme se déverrouillera et vous pourrez le relâcher doucement en position tendue. **3D**

## F. UTILISATION DE LA POIGNÉE ET DU CAPOT

La nacelle possède une poignée centrale pour le transport. Cette même poignée fait office de support pour la hotte.

La poignée peut être tournée pour plier le auvent. Pour le faire pivoter, appuyez sur les deux boutons sur les côtés. **4A**

Si vous l'utilisez pour le transport, assurez-vous que la poignée est dans la position la plus verticale et correctement verrouillée.

Il dispose également d'une position plus avancée pour déployer la section supplémentaire du capot. **4B**



**AVERTISSEMENT:** Ne placez pas de poids sur le capot.

## G. COUVRE-PIEDS ET HOUSSE DE TRANSPORT

Pour accueillir votre bébé, dézippez la chancelière à l'endroit souhaité.

Pour retirer complètement le couvre-pied, ouvrez complètement la fermeture éclair **5A**.

La housse peut être retirée pour être lavée : ouvrez les deux fermetures éclair, celle au niveau des pieds et celle au niveau de la tête. Il dispose également d'une fenêtre d'aération au niveau de la tête.

## H. SUPPORT DANS UNE CHAISE JANÉ

Pour fixer la nacelle Sleep sur un cadre JANÉ, positionnez la nacelle de manière à ce que la tête de bébé soit du côté opposé au guidon.

Insérez les adaptateurs Go-Fix dans les boîtiers latéraux du châssis ; Il faut entendre le clic de verrouillage. **6A**



**ATTENTION:** Avant utilisation, assurez-vous que tous les loquets de verrouillage sont fermés.

Pour retirer la nacelle du cadre, faites glisser les boutons de déverrouillage situés au-dessus des adaptateurs et séparez la nacelle du siège en la tirant vers le haut. **6B**

## I. ENTRETIEN

Lavez les parties en plastique à l'eau chaude et au savon, puis séchez soigneusement tous les composants.

Laver à la main à une température ne dépassant en aucun cas 30°C.

Séchez à l'air libre dans un endroit ombragé.

Une exposition prolongée de la housse au soleil peut compromettre la stabilité de la couleur du tissu.

SLEEP dispose d'une garantie avec des spécifications précises pour son entretien, et importantes pour assurer sa validité.

Pour votre sécurité ainsi que pour la bonne conservation de ce produit, il est important que vous effectuiez une révision périodique dans l'un de nos ateliers officiels.

## J. INFORMATIONS SUR LA GARANTIE

• Cet article est garanti contre tous défauts de

fabrication comme le prévoient les directives et/ou dispositions légales en vigueur, en matière de garanties de biens de consommation, et applicables à l'Union européenne et propres au pays de commercialisation.

- La présentation de la facture ou du ticket de caisse est indispensable pour faire valoir la garantie auprès du vendeur de l'article ou à défaut du fabricant.
- La garantie ne couvre pas les anomalies ou les pannes provoquées par un mauvais usage, par le non-respect des recommandations de sécurité et du mode d'emploi et d'entretien fournis ou résultant de l'usure et de l'utilisation normale et régulière de l'article.
- L'étiquette sur laquelle le numéro de série du modèle figure ne doit être en aucun cas arrachée car elle contient des informations importantes pour la garantie.



DE | INDEX

A. TEILELISTE	34
B. INFORMATIONEN UND SICHERHEITSHINWEISE	35
C. AUSKLAPPEN	36
D. ZUSAMMENKLAPPEN	36
E. RÜCKENLEHNENVERSTELLUNG	36
F. VERWENDUNG DES GRIFFS UND DES VERDECKS	37
G. FUSSSACK UND DECKE FÜR DIE TRAGSCHALE	37
H. BEFESTIGUNG IN EINEM JANÉ-STUHL	37
I. WARTUNG	38
J. INFORMATIONEN ZUR GARANTIE	38

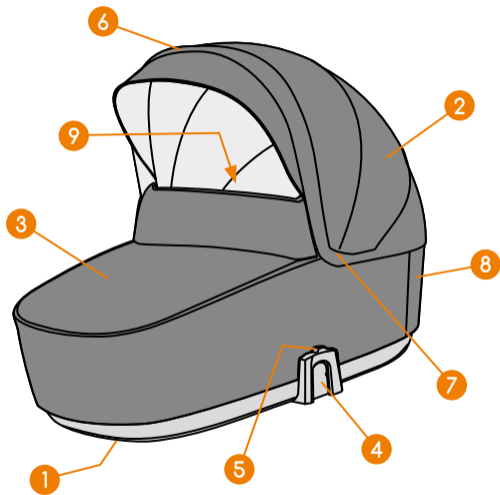

## A. TEILELISTE

1. Klappbänder
2. Verdeck
3. Fussack
4. Befestigungssystem für das Fahrgestell "Go-Fix"
5. Taste zum Lösen der Befestigung "Go-Fix"
6. Transportgriff
7. Druckknopf zum Freigeben der Griffpositionen
8. Belüftungsfenster
9. Verstellbare Rückenlehne

## B. INFORMATIONEN UND SICHERHEITSHINWEISE

### WICHTIG

- Lesen Sie die Anleitung sorgfältig vor der Benutzung und bewahren Sie sie für späteres Nachschlagen auf.

### HINWEISE

- **WARNUNG:** Lassen Sie andere Kinder nicht unbeaufsichtigt in der Nähe der Babywanne spielen.
- **WARNUNG:** Nicht verwenden, wenn Teile fehlen, gebrochen oder eingerissen sind.
- **WARNUNG:** Verwenden Sie diese Babywanne niemals auf einer Unterlage.
- **WARNUNG:** Nur auf einer Oberfläche verwenden fest, waagrecht, eben und trocken.

### ZUSÄTZLICHE INFORMATIONEN

- Dieses Produkt ist nur für Kinder geeignet, die nicht ohne Hilfe sitzen, sich umdrehen und sich nicht auf Händen und Knien aufrichten können.
- Maximales Gewicht des Kindes: 9 kg.
- Verwenden Sie nur Originalkomponenten oder von JANÉ zugelassene Komponenten.
- Stellen Sie die Babywanne nicht in die Nähe von offenem Feuer oder anderen Wärmequellen.
- Überprüfen Sie regelmäßig den Griff und die Unterseite Ihrer Babywanne auf Anzeichen von Abnutzung und Beschädigungen.
- Stellen Sie vor dem Tragen oder Anheben der Babywanne sicher, dass sich der Griff in der richtigen Gebrauchsposition befindet.
- Vor dem Transport oder Anheben der Babywanne mit dem Kind muss sich die Rückenlehne in der gestreckten Position befinden.
- Zum Schlafen muss sich die Rückenlehne in der niedrigsten Position befinden.
- Achten Sie beim Bewegen mit der Babywanne darauf,

dass Sie nicht gegen Türen stoßen oder sie abrupt auf dem.

- Lassen Sie keine Gegenstände in der Babywanne zurück, die zum Ersticken führen könnten. Z.B.: Kissen oder Kuscheltiere.
- Lassen Sie die Babywanne nicht in der Nähe von Gardinenbändern oder Seilen.
- Überhitzung kann für Ihr Baby gefährlich sein.
- Berücksichtigen Sie die Umgebungstemperatur und die Kleidung, die Sie tragen, um sicherzustellen, dass Ihnen nicht zu kalt oder zu heiß ist.
- Fragen Sie Ihren Arzt nach Tipps für sicheren Schlaf.
- Stellen Sie vor dem Transport und Anheben der Babywanne sicher, dass sich die Basis in der niedrigsten Position befindet.

## C. AUSKLAPPEN

Legen Sie die Wiege SLEEP verkehrt herum **1A**.

Ziehen Sie die Bänder unter der Wiege nach außen, bis sich die Struktur verriegelt und die Seitenwände vollständig entfalten. **1B**

Stellen Sie sicher, dass die Wände gut entfaltet sind und die Stäbe an den 4 Verriegelungspunkten verankert sind.

## D. EINKLAPPEN

Klappen Sie das Verdeck. Schließen Sie den Fußsack und legen Sie die Wiege verkehrt herum.

Ziehen Sie die Faltbänder zur Mitte der Wiege. **2A**

Es gibt Verriegelungspositionen, um das Einklappen zu sichern.

## E. VERSTELLBARE RÜCKENLEHNE

Der Boden der Wiege kann verstellt werden, damit das Baby eine aufrechtere Position hat.

Um die Neigung zu erhöhen, ziehen Sie am seitlichen Band nach oben **3A**. Sobald es das Maximum erreicht

hat, lassen Sie es langsam los, bis es einrastet. Stellen Sie sicher, dass es fest eingerastet ist **3B**.

Um zur flachen Position zurückzukehren, ziehen Sie am mittleren Band **3C**.

Der Mechanismus entriegelt sich und Sie können sanft zur flachen Position zurückkehren. **3D**

## F. VERWENDUNG DES GRIFFS UND DES VERDECKS

Die Wiege hat einen mittleren Griff zum Tragen. Derselbe Griff fungiert auch als Halterung für das Verdeck.

Der Griff kann gedreht werden, um das Verdeck zu schließen. Zum Drehen drücken Sie die beiden Knöpfe an den Seiten. **4A**

Wenn Sie ihn zum Tragen verwenden, stellen Sie sicher, dass der Griff in der vertikalsten Position ist und korrekt verriegelt ist.

Es gibt auch eine weiter fortgeschrittene Position, um den zusätzlichen Teil des Verdecks zu öffnen. **4B**



**WARNUNG:** Kein Gewicht auf das Verdeck legen.

## G. FUSSSACK UND WIEGENBEZUG

Um Ihr Baby unterzubringen, öffnen Sie den Reißverschluss des Fußsacks bis zur gewünschten Stelle.

Um den Fußsack vollständig zu entfernen, öffnen Sie den Reißverschluss vollständig **5A**.

Der Bezug kann zum Waschen abgenommen werden: Öffnen Sie beide Reißverschlüsse, den am Fußende und am Kopfende. Es gibt auch ein Belüftungsfenster im Kopfbereich.

## H. BEFESTIGUNG AUF EINEM JANÉ KINDERWAGEN

Um die Wiege Sleep an einem JANÉ Gestell zu befestigen, platzieren Sie die Wiege so, dass der Kopf des Babys sich entgegengesetzt zum Griff befindet.

Setzen Sie die Go-Fix Adapter in die seitlichen Aufnahmen des Gestells ein; Sie sollten ein Klickgeräusch der Verriegelung hören. **6A**



**ACHTUNG:** Vor der Verwendung stellen Sie sicher, dass alle Verriegelungen geschlossen sind.

Um die Wiege vom Gestell zu entfernen, schieben Sie die Entriegelungsknöpfe an der Oberseite der Adapter und trennen Sie die Wiege vom Kinderwagen, indem Sie sie nach oben ziehen. **6B**

## I. WARTUNG

Waschen Sie die Kunststoffteile mit lauwarmen Wasser und Seife und trocknen Sie dann alle Teile gründlich ab.

Handwäsche bei einer Temperatur von höchstens 30°C.

An einem schattigen Ort an der Luft trocknen lassen.

Längere Sonneneinstrahlung kann die Farbstabilität des Stoffes beeinträchtigen.

Für Ihre Sicherheit sowie für die gute Erhaltung dieses Produkts ist es wichtig, dass Sie eine regelmäßige Überprüfung in einer unserer Vertragswerkstätten durchführen.

## J. INFORMATIONEN ZUR GARANTIE

• Für diesen Artikel wird eine Garantie gegen Herstellungsfehler gewährt, wie sie in den für die Europäische Union geltenden Richtlinien und/oder gesetzlichen Vorschriften über Garantien für

Verbrauchsgüter sowie in denen des Landes, in dem er vermarktet wird, festgelegt ist.

- Für die Abwicklung der Garantie über den Verkäufer des Artikels oder andernfalls über den Hersteller ist die Vorlage der Rechnung oder des Kaufbelegs unbedingt erforderlich.
- Die Garantie schließt Anomalien oder Fehler aus, die durch unsachgemäßen Gebrauch, Nichtbeachtung der Sicherheitsvorschriften und der mitgelieferten Gebrauchs- und Wartungsanweisungen oder durch Abnutzung bei normalem Gebrauch und regelmäßiger Handhabung des Artikels entstehen.
- Das Etikett mit der Seriennummer Ihres Modells darf auf keinen Fall abgerissen werden, da es garantierelevante Informationen enthält.



IT | INDICE

A. ELENCO DELLE PARTI	42
B. INFORMAZIONI E AVVERTENZE DI SICUREZZA	43
C. APERTURA	44
D. CHIUSURA	44
E. SCHIENALE RECLINABILE	44
F. UTILIZZO DELLA MANIGLIA E DEL CAPOTTA	45
G. COPERTA PER I PIEDI E COPERTURA CESTO	45
H. FISSAGGIO SU CARROZZINA JANÉ	45
I. MANUTENZIONE	46
J. INFORMAZIONI SULLA GARANZIA	46

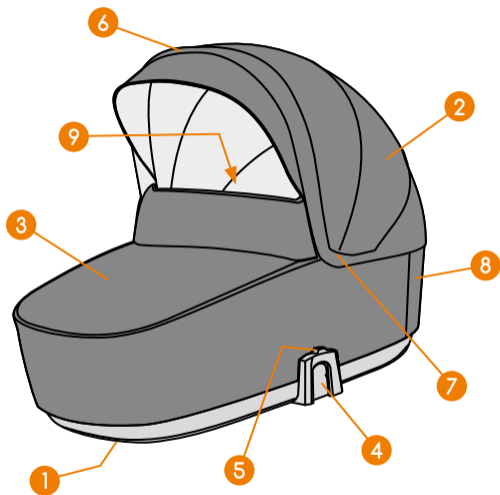

## A. ELENCO DELLE PARTI

1. Cinghie di chiusura
2. Capotta
3. Coperta per i piedi
4. Sistema di ancoraggio al telaio delle ruote "Go-Fix"
5. Pulsante di rilascio dell'ancoraggio "Go-Fix"
6. Manico di trasporto
7. Pulsante di rilascio delle posizioni del manico
8. Finestra di aerazione
9. Schienale reclinabile

## B. INFORMAZIONI E AVVERTENZE DI SICUREZZA

### IMPORTANTE

- Leggere attentamente e conservare per futuro riferimento.

### AVVERTENZE

- **ATTENZIONE:** Non lasciare che altri bambini giochino incustoditi vicino alla navicella.
- **ATTENZIONE:** Non utilizzare in caso di parti mancanti, rotte o strappate.
- **ATTENZIONE:** non utilizzare mai questa navicella su un supporto.
- **ATTENZIONE:** utilizzare solo su una superficie solido, orizzontale, livellato e asciutto.

### INFORMAZIONI AGGIUNTIVE

- Questo prodotto è adatto solo per i bambini che non sanno stare seduti da soli da soli, si girano e non possono spingersi a vicenda stessi sulle mani e sulle ginocchia.
- Peso Massimo bambino: 9 kg.
- Utilizzare solo componenti originali o approvati da JANÉ.
- Non posizionare la navicella vicino a fuochi aperti o altre fonti di calore.
- Controllare regolarmente la maniglia e il fondo della navicella per segni di danni e usura.
- Prima di trasportare o sollevare la navicella, assicurarsi che la maniglia sia nella posizione corretta per l'uso.
- Prima di trasportare o sollevare la navicella con il bambino, lo schienale deve essere in posizione distesa.
- Per dormire, lo schienale deve trovarsi nella posizione più bassa.
- Verificare che la testa del bambino nella navicella non sia mai al di sotto del corpo.
- Non aggiungere un materasso aggiuntivo.
- Quando ci si sposta con la navicella fare attenzione a

non urtare le porte o lasciarla bruscamente a terra, il bambino potrebbe essere colpito pericolosamente.

- Non lasciare oggetti all'interno della navicella che potrebbero causare soffocamento. P.es: cuscini o peluche.
- Non lasciare la navicella vicino a nastri o corde per tende.
- Il surriscaldamento può essere pericoloso per il tuo bambino. Prendi in considerazione la temperatura ambiente e gli indumenti che indossi per assicurarti di non avere troppo freddo o troppo caldo.
- Chiedi al tuo medico consigli su come dormire in sicurezza.
- Prima di trasportare e sollevare la navicella, assicurarsi che la base sia nella posizione più bassa.

## C. SPOGLIATO

Posizionare la culla SLEEP a testa in giù **1A**.

Tirare i nastri sotto la culla verso l'esterno fino a quando la struttura si blocca e i lati si aprono completamente. **1B**

Assicurarsi che i lati siano ben aperti e le aste ancorate ai 4 punti di blocco.

## D. PIEGATURA

Piega il cappuccio. Chiudi il copripiedi e posiziona la culla a testa in giù.

Tirare i nastri di piegamento verso il centro della culla. **2A**

Ci sono delle posizioni di blocco per mantenerlo piegato.

## E. SCHIENALE RECLINABILE

Il fondo della culla può essere reclinato per far assumere al bambino una posizione più verticale.

Per sollevarlo, tirare il nastro laterale in alto **3A**. Una volta arrivati al massimo, rilasciare lentamente fino a quando si blocca. Verificare che sia saldamente bloccato **3B**.

Per tornare alla posizione stesa, tirare il nastro centrale **3C**.

Il meccanismo si sbloccherà e potrà essere rilasciato dolcemente fino alla posizione stesa. **3D**

## F. USO DELL'IMPUGNATURA E DEL CAPPOTTO

La culla ha un'impugnatura centrale per il trasporto. Questa stessa impugnatura serve anche come supporto per il cappuccio.

L'impugnatura può essere ruotata per chiudere il cappuccio. Per ruotarlo, premere i due pulsanti sui lati. **4A**

Se lo si utilizza per il trasporto, assicurarsi che l'impugnatura sia nella posizione più verticale e adeguatamente bloccata.

Ha anche una posizione più avanzata per aprire la parte extra del cappuccio. **4B**



**AVVERTENZA:** non mettere peso sul cappuccio.

## G. COPRIGAMBE E COPERTURA CULLA

Per sistemare il vostro bambino, aprire la cerniera del coprigambe fino al punto desiderato.

Per rimuovere completamente il coprigambe, aprire completamente la cerniera **5A**.

La copertura può essere rimossa per essere lavata: aprire le due cerniere, quella dei piedi e quella della testa. Dispone anche di una finestra di aerazione nella zona della testa.

## H. FISSAGGIO SU UNA SEDIA JANÉ

Per fissare la culla Sleep su un telaio JANÉ, posizionare la culla in modo che la testa del bambino sia dal lato opposto al manubrio.

Inserire gli adattatori Go-Fix negli alloggiamenti laterali del telaio; si deve sentire il clic di fissaggio. **6A**



**ATTENZIONE:** Prima dell'uso, assicurarsi che tutti i dispositivi di blocco siano chiusi.

Per rimuovere la culla dal telaio, scivolare i pulsanti di sblocco situati nella parte superiore degli adattatori e separare la culla dalla sedia tirando verso l'alto. **6B**

## I. MANUTENZIONE

Lava le parti in plastica con acqua tiepida e sapone, poi asciuga tutti i componenti con cura.

Lava a mano e a una temperatura mai superiore a 30° C. Fai asciugare all'aria e in un luogo ombreggiato.

Un'esposizione al sole prolungata del rivestimento potrebbe influire sul colore del tessuto.

SLEEP dispone di una garanzia con specifiche precise per la corretta manutenzione, importanti per conservarlo in condizioni di validità.

Per la sicurezza e la buona conservazione di questo prodotto, è importante fare una revisione periodica in uno dei nostri centri ufficiali.

## J. INFORMAZIONI SULLA GARANZIA

- Questo articolo dispone di una garanzia contro i difetti di fabbricazione secondo quanto stabilito nelle Direttive e/o Normative legali vigenti sulle garanzie dei beni di consumo applicabili nell'Unione Europea e del paese di commercializzazione.
- È obbligatorio presentare la fattura o lo scontrino di

acquisto per poter far valere la garanzia tramite il venditore dell'articolo o tramite il fabbricante.

- La garanzia esclude anomalie o avarie dovute a un uso inadeguato, alla mancata osservazione delle norme di sicurezza e delle istruzioni d'uso e manutenzione fornite o a causa dell'usura o utilizzo normale periodico dell'articolo.
- L'etichetta che contiene il numero di serie del suo modello non deve essere eliminata per nessuno motivo, dato che contiene informazioni rilevanti per la garanzia.



PT | ÍNDICE

A. LISTA DE PEÇAS	50
B. INFORMAÇÃO E ADVERTÊNCIAS DE SEGURANÇA	51
C. DESDOBRÁVEL	52
D. DOBRÁVEL	52
E. ENCOSTO RECLINÁVEL	52
F. USO DA ALÇA E DA CAPOTA.	53
G. ACOPLAMENTO E COBERTURA DO BERÇO.	53
H. FIXAÇÃO EM UMA CADEIRA JANÉ.	53
I. MANUTENÇÃO	54
J. INFORMAÇÕES SOBRE A GARANTIA	54

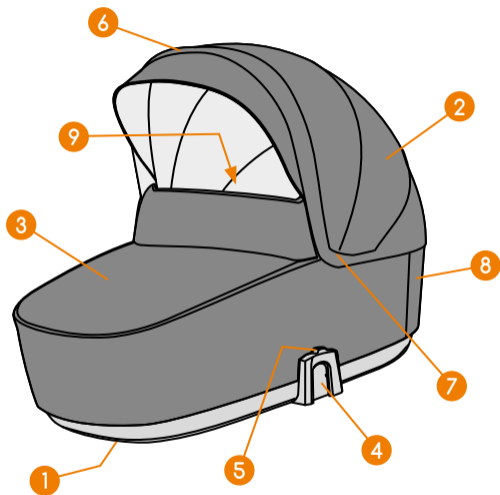

## A. LISTA DE PEÇAS

1. Fitas de dobragem
2. Capota
3. Cobertura para pés
4. Sistema de fixação aos chassis das rodas "Go-Fix"
5. Botão de libertação da fixação "Go-Fix"
6. Pega de transporte
7. Botão de libertação de posições de pega
8. Janela de ventilação
9. Encosto reclinável

## B. INFORMAÇÃO E ADVERTÊNCIAS DE SEGURANÇA

### IMPORTANTE

- Ler cuidadosamente as instruções antes de usar e guardá-las para futura referência.

### ADVERTÊNCIAS

- **ATENÇÃO:** Não deixar que outras crianças brinquem sem vigilância próximo da alfofa.
- **ATENÇÃO:** Não utilizar se faltar alguma peça, estiver partida ou rasgada.
- **ATENÇÃO:** Nunca utilizar esta alfofa sobre um suporte.
- **ATENÇÃO:** Utilize apenas numa superfície firme, horizontal, nivelado e seco.

### INFORMAÇÃO ADICIONAL

- Este produto é adequado apenas para crianças que não conseguem sentar-se sozinhas, rolar e não conseguem se apoiar nas mãos e nos joelhos.
- Peso máximo da criança: 9 kg.
- Utilize apenas componentes originais ou aprovados pela JANÉ.
- Não coloque a alfofa perto de fogueiras ou outras fontes de calor.
- Verifique regularmente a pega e o fundo da alfofa quanto a sinais de danos e desgaste.
- Antes de transportar ou levantar a alfofa, certifique-se de que a alça está na posição correta para o uso.
- Antes de transportar ou levantar a alfofa com a criança, o encosto deve estar na posição esticada.
- Para dormir, o encosto deve estar na posição mais baixa.
- Verifique se a cabeça da criança na alfofa nunca fica abaixo do corpo.
- Não adicione um colchão adicional.
- Ao deslocar-se com a alfofa, tenha cuidado para não

bater nas portas ou deixá-la abruptamente no chão, a criança pode ser atingida perigosamente.

- Não deixe objetos dentro da alcofa que possam causar asfixia. P.ex: travesseiros ou bichos de pelúcia.
- Não deixe a alcofa perto de fitas ou cordas de cortinas.
- O superaquecimento pode ser perigoso para o bebê. Leve em consideração a temperatura ambiente e a roupa que você está vestindo para garantir que não esteja com muito frio ou muito calor.
- Peça dicas ao seu profissional de saúde sobre como dormir com segurança.
- Antes de transportar e levantar a alcofa, certifique-se de que a base está na posição mais baixo.

### C. DESENROLADO

Coloque o berço SLEEP de cabeça para baixo **1A**.

Puxe as fitas debaixo do berço para fora até que a estrutura trave e as paredes laterais se desdobrem completamente. **1B**

Certifique-se de que as paredes estão bem desdobradas e as hastes estão ancoradas nos 4 pontos de travamento.

### D. DOBRA

Dobre a capota. Feche o protetor de pé e coloque o berço de cabeça para baixo.

Puxe as fitas de dobra para o centro do berço. **2A**

Existem posições de travamento para manter o berço dobrado.

### E. ENCOSTO RECLINÁVEL

O fundo do berço pode ser reclinado para que o bebê fique em uma posição mais sentada.

Para levantá-lo, puxe a fita lateral para cima **3A**. Uma vez atingido o máximo, solte lentamente até travar. Verifique

se está firmemente travado **3B**.

Para voltar à posição esticada, puxe a fita central **3C**.

O mecanismo será destravado e você poderá soltar suavemente até a posição esticada. **3D**

## F. USO DA ALÇA E DA CAPOTA

O berço possui uma alça central para transporte. Essa mesma alça funciona como suporte da capota.

A alça pode ser girada para dobrar a capota. Para girar, pressione os dois botões laterais. **4A**

Se estiver usando como transporte, certifique-se de que a alça está na posição mais vertical e devidamente travada.

Também possui uma posição mais avançada para desdobrar a parte extra da capota. **4B**



**ATENÇÃO:** não coloque peso na capota.

## G. PROTETOR DE PÉ E COBERTOR DE BERÇO

Para acomodar seu bebê, abra o zíper do protetor de pé até o local desejado.

Para remover completamente o protetor de pé, abra completamente o zíper **5A**.

A cobertura pode ser removida para ser lavada: abra os dois zíperes, o dos pés e o da cabeça. Também possui uma janela de ventilação na área da cabeça.

## H. FIXAÇÃO EM UMA CADEIRA JANÉ

Para fixar o berço Sleep em um chassi JANÉ, posicione o berço de modo que a cabeça do bebê esteja do lado oposto à alça.

Insira os adaptadores Go-Fix nos encaixes laterais do chassi; você deve ouvir o clique de fixação. **6A**



**ATENÇÃO:** Antes de usar, certifique-se de que todos os travamentos estão fechados.

Para remover o berço do chassi, deslize os botões de desbloqueio localizados na parte superior dos

adaptadores e separe o berço da cadeira puxando para cima. **6B**

## I. MANUTENÇÃO

Lave as partes de plástico com água morna e sabão, secando posteriormente todos os componentes conscienciosamente.

Lavar à mão e a uma temperatura nunca superior a 30 °C.

Secar ao ar, num local com sombra.

A exposição prolongada do estofado ao sol pode afetar a estabilidade da cor do tecido.

SLEEP possui uma garantia com algumas especificações precisas para a sua correta manutenção, importantes para conservar estas em perfeita validade.

Tanto para sua segurança como para a boa conservação deste produto, é importante fazer uma revisão periódica em qualquer uma das nossas oficinas oficiais.

## J. INFORMAÇÕES SOBRE A GARANTIA

• Este artigo possui garantia contra defeitos de fabrico, conforme o estipulado nas Diretivas e/ou

Regulamentos legais em vigor sobre garantias de bens de consumo aplicáveis na União Europeia e específicas do país de comercialização.

- É imprescindível a apresentação da fatura ou recibo de compra para o processamento da garantia através do vendedor do artigo ou, na sua falta, através do fabricante.
- A garantia exclui anomalias ou avarias causadas por uma utilização indevida, por incumprimento das normas de segurança e instruções de utilização e manutenção proporcionadas, ou por desgaste devido ao uso e manuseio normal e regular do artigo.
- A etiqueta que contém o número de série do seu modelo não deve ser arrancada sob nenhuma circunstância, já que contém informação relevante para a garantia.



PL | INDEKS

A. LISTA CZĘŚCI	58
B. INFORMACJE I OSTRZEŻENIA DOTYCZĄCE BEZPIECZEŃSTWA	59
C. ROZKŁADANIE	60
D. SKŁADANIE	60
E. SPANIE OPŁACALNE	60
F. UŻYCIE RĄCZKI I NAKRYCIA	61
G. NAKRYCIE NÓŻEK I POKROWIEC DO GONDOLI	61
H. PRZYCZEP DO FOTELIKA JANÉ	61
I. KONSERWACJA	62
J. INFORMACJE O GWARANCJI	62

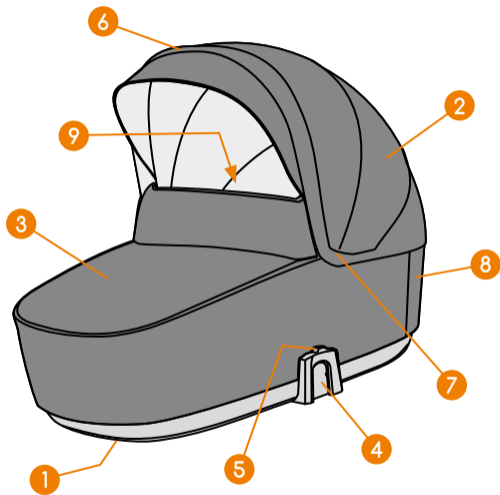

## A. LISTA CZĘŚCI

1. Taśmy składania
2. Nakrycie
3. Nakrycie nóżek
4. System mocowania do ramy kótek "Go-Fix"
5. Guzik zwalniający mocowanie "Go-Fix"
6. Rączka do przenoszenia
7. Przycisk zwalniający pozycje rączki
8. Okno wentylacyjne
9. Oparcie regulowane.

## B. INFORMACJE I OSTRZEŻENIA DOTYCZĄCE BEZPIECZEŃSTWA

### WAŻNE

- Przeczytaj uważnie instrukcje przed użyciem i zachowaj je na przyszłość.

### OSTRZEŻENIA

- **OSTRZEŻENIE:** Nie pozwalaj innym dzieciom bawić się bez opieki w pobliżu gondoli.
- **OSTRZEŻENIE:** Nie używaj, jeśli brakuje jakiegokolwiek części, jest pęknięta lub podarta.
- **OSTRZEŻENIE:** Nigdy nie używaj tej gondoli na wsporniku.
- **OSTRZEŻENIE:** Stosować wyłącznie na powierzchni mocne, poziome, równe i suche.

### DODATKOWE INFORMACJE

- Ten produkt jest odpowiedni tylko dla dzieci, które nie potrafią samodzielnie siedzieć, przewracać się i podnosić na rękach i kolanach.
- Maksymalna waga dziecka: 9 kg.
- Nie umieszczaj gondoli w pobliżu otwartego ognia lub innych źródeł ciepła.
- Regularnie sprawdzaj rączkę i spód gondoli pod kątem uszkodzeń i zużycia.
- Przed transportem lub podniesieniem gondoli upewnij się, że rączka znajduje się w prawidłowej pozycji do użycia.
- Przed transportowaniem lub podnoszeniem gondoli razem z dzieckiem oparcie musi być w pozycji rozciągniętej.
- Aby spać, oparcie musi znajdować się w najniższej pozycji.
- Sprawdź, czy głowa dziecka w gondoli nigdy nie znajduje się poniżej ciała.
- Nie dodawaj dodatkowego materaca.
- Poruszając się z gondolą należy uważać, aby nie uderzyć w drzwi lub nie rzucić jej gwałtownie na

ziemię, ponieważ dziecko może zostać niebezpiecznie uderzone.

- Nie pozostawiaj wewnątrz gondoli przedmiotów, które mogłyby spowodować uduszenie. Np.: poduszki lub pluszaki.
- Nie zostawiaj gondoli w pobliżu taśm lub sznurków do zastłon.
- Przegrzanie może być niebezpieczne dla dziecka. Weź pod uwagę temperaturę otoczenia i ubranie, które nosisz, aby upewnić się, że nie jest ci za zimno ani za gorąco.
- Poproś swojego pracownika służby zdrowia o wskazówki, jak bezpiecznie spać.
- Przed transportem i podnoszeniem gondoli należy upewnić się, że podstawa znajduje się w najniższej pozycji.

## C. ROZWIJANIE

Umieść nosidło SLEEP do góry nogami **1A**.

Pociągnij taśmy pod nosidłem na zewnątrz aż konstrukcja zablokuje się i boczne ścianki rozłożą się całkowicie. **1B**

Upewnij się, że ścianki są dobrze rozłożone, a pręty zakotwiczone są w 4 punktach blokowania.

## D. SKŁADANIE

Złóż daszek. Zamknij osłonę na stopy i umieść nosidło do góry nogami.

Pociągnij taśmy składania w kierunku środka nosidła. **2A**

Istnieją pozycje blokowania, które utrzymają je w pozycji złożone.

## E. REGULOWANY OPARCIE

Dno nosidła można pochylić, aby dziecko miało bardziej wyprostowaną pozycję.

Aby podnieść oparcie, pociągnij boczną taśmę do góry **3A**. Gdy osiągniesz maksymalne pochylenie, powoli puść, aż się zablokuje. Upewnij się, że jest solidnie zablokowane **3B**.

Aby powrócić do pozycji wyprostowanej, pociągnij środkową taśmę **3C**.

Mechanizm się odblokuje, a możesz delikatnie puścić do pozycji wyprostowanej. **3D**

## F. UŻYCIU UCHWYTU I DASZKA

Nosidło posiada centralny uchwyt do przenoszenia. Ten sam uchwyt służy jako podpora dla daszka.

Uchwyt można obrócić, aby złożyć daszek. Aby go obrócić, naciśnij oba przyciski po bokach. **4A**

Jeśli używasz go do przenoszenia, upewnij się, że uchwyt jest w najbardziej pionowej pozycji i odpowiednio zablokowany.

Ma także bardziej zaawansowaną pozycję do rozłożenia dodatkowego odcinka daszka. **4B**



**OSTRZEŻENIE:** nie umieszczaj ciężaru na daszku.

## G. OSŁONA NA STOPY I POKROWIEC NOSIDŁA

Aby dostosować do swojego dziecka, otwórz zamek na osłonie stóp do pożądanego położenia.

Aby całkowicie zdjąć osłonę na stopy, otwórz zamek w pełni **5A**.

Pokrowiec można zdjąć do prania: otwórz oba zamki, ten na stopy i ten na głowę. Posiada też okno wentylacyjne w okolicach głowy.

## H. MOCOWANIE NA ROWERZE JANĚ

Aby zamocować nosidło Sleep na ramie JANĚ, umieść nosidło tak, aby głowa dziecka znajdowała się po przeciwnej stronie do kierownicy.

Włóż adaptory Go-Fix do bocznych gniazd na ramie; powinieneś usłyszeć kliknięcie blokowania. **6A**



**UWAGA:** Przed użyciem, upewnij się, że wszystkie zabezpieczenia są zamknięte.

Aby zdjąć nosidło z ramy, przesunij przyciski odblokowujące znajdujące się na górze adapterów i oddziel nosidło od

siedziska, pociągając je do góry. **6B**

## I. KONSERWACJA

Wszystkie plastikowe części należy myć letnią wodą z neutralnym mydłem, po czym dokładnie wysuszyć.

Prać ręcznie w temperaturze poniżej 30°C.

Wysuszyć na świeżym powietrzu, w zacienionym miejscu.

Długie wystawianie tapicerki na słońce może spowodować jej wyblaknięcie.

SLEEP jest objęta gwarancją z zastrzeżeniem dotyczącym jej prawidłowej konserwacji. Stosowanie się do instrukcji konserwacji jest warunkiem obowiązywania gwarancji.

W celu zapewnienia bezpieczeństwa i utrzymania produktu w odpowiednim stanie, należy go poddawać okresowym przeglądom w dowolnym, autoryzowanym warsztacie.

## J. INFORMACJE O GWARANCJI

• Ten produkt jest objęty gwarancją na wady fabryczne zgodnie z postanowieniami Dyrektyw unijnych lub/i obowiązujących przepisów prawnych dot. gwarancji w

zakresie dóbr konsumpcyjnych mających zastosowanie w Unii Europejskiej oraz przepisów w kraju sprzedaży.

- W celu egzekwowania gwarancji za pośrednictwem sprzedawcy lub, w przypadku jego braku, za pośrednictwem producenta, należy okazać fakturę lub paragon.
- Gwarancja nie obejmuje szkód powstałych w wyniku nieodpowiedniego użytkowania, niestosowania się do zasad bezpieczeństwa oraz instrukcji użytkowania i konserwacji, opisanych w niniejszej instrukcji obsługi. Gwarancja nie obejmuje również części podlegających normalnemu zużyciu, wynikającemu ze zwykłej eksploatacji.
- Pod żadnym pozorem nie należy zdejmować etykiety zawierającej numer seryjny modelu, ponieważ zawiera ona ważne informacyjne na cele gwarancyjne.



CS | INDEX

A. SEZNAM DÍLŮ	66
B. INFORMACE A BEZPEČNOSTNÍ UPOZORNĚNÍ	67
C. ROZLOŽENÍ	68
D. SLOŽENÍ	68
E. SKLOPITELNÁ OPĚRKA	68
F. POUŽITÍ MADLA A STŘÍŠKY	69
G. NOHAŇ ZAPÍNACÍ DEKA A KRYT KOŠÍKU	69
H. UPEVNĚNÍ NA KOČÁŘĚ JANÉ	69
I. ÚDRŽBA	69
J. INFORMACE O ZÁRUKU	70

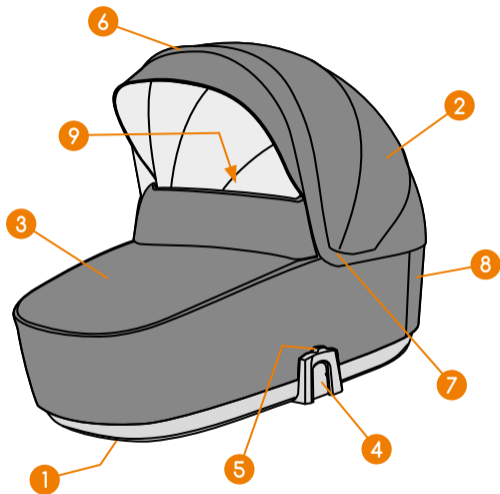

## A. SEZNAM DÍLŮ

1. Ohybací pásy
2. Stříška
3. Nohavice
4. Systém upevnění na ráfku kol „Go-Fix“
5. Tlačítko uvolnění upevnění „Go-Fix“
6. Madlo pro přenos
7. Tlačítko uvolnění poloh madla
8. Okénko pro větrání
9. Sklopitelná opěrka.

## B. INFORMACE A BEZPEČNOSTNÍ UPOZORNĚNÍ

### DŮLEŽITÉ

- Pečlivě si přečtěte a uschovejte pro budoucí použití.

### VAROVÁNÍ

- **VAROVÁNÍ:** Nenechávejte ostatní děti hrát si bez dozoru v blízkosti korbičky.
- **VAROVÁNÍ:** Nepoužívejte, pokud některá část chybí, je rozbitá nebo roztržená.
- **VAROVÁNÍ:** Nikdy nepoužívejte tuto korbičku na podpěře.
- **VAROVÁNÍ:** Používejte pouze na povrchu pevný, vodorovný, rovný a suchý.

### DALŠÍ INFORMACE

- Tento výrobek je vhodný pouze pro děti, které nemohou bez pomoci sedět, přetáčet se a nemohou se vystrčit na ruce a kolena.
- Maximální hmotnost dítěte: 9 kg.
- Používejte pouze originální komponenty nebo komponenty schválené společností JANÉ.
- Neumíst'ujte korbičku do blízkosti otevřeného ohně nebo jiných zdrojů tepla.
- Pravidelně kontrolujte rukojeť a spodní část korbičky, zda nejsou známky poškození nebo opotřebení.
- Před přepravou nebo zvednutím korbičky se ujistěte, že rukojeť je ve správné poloze pro použití.
- Před přepravou nebo zvednutím korbičky s dítětem musí být zádová opěrka v natažené poloze.
- Ke spánku musí být opěradlo v nejnižší poloze.
- Zkontrolujte, zda není hlava dítěte v korbě nikdy pod tělem.
- Nepřidávejte další matraci.
- Při pohybu s korbičkou dávejte pozor, abyste nenarazili do dveří nebo ji nenechali prudce na zemi, mohlo by

dojít k nebezpečnému zasažení dítěte.

- Nenechávejte uvnitř korbičky předměty, které by mohly způsobit udušení. Např.: polštáře nebo plyšáci.
- Nenechávejte korbičku v blízkosti stuh nebo záclonových lan.
- Přehřátí může být pro vaše dítě nebezpečné. Vezměte v úvahu okolní teplotu a oblečení, které máte na sobě, abyste se ujistili, že vám nebude příliš zima ani horko.
- Požádejte svého lékaře o tipy na bezpečný spánek.
- Před přepravou a zvednutím korbičky se ujistěte, že je základna v nejnižší poloze.

## C. ROZLOŽENÍ

Položte nosítka SLEEP obrácená dolů **1A**.

Táhněte popruhy pod nosítkem ven, dokud se struktura neuzamkne a boční stěny se plně rozvinou. **1B**

Ujistěte se, že jsou boční stěny dobře rozloženy a tyčky jsou zajištěny ve 4 bodech uzamčení.

## D. SLOŽENÍ

Složte stříšku. Zavřete přikrytí nohou a položte nosítka obrácená dolů.

Táhněte popruhy složení směrem do středu nosítka. **2A**

Existují pozice uzamčení, aby zůstalo složené.

## E. SKLOPITELNÁ OPĚRA ZAD

Dno nosítka lze sklopit, aby měl dítě vzpřímenější polohu.

Pro sklopení táhněte bokový popruh nahoru **3A**. Jakmile dosáhnete maxima, pomalu pusťte, dokud se neuzamkne. Zkontrolujte, že je pevně uzamčeno **3B**.

Pro vrácení do napnuté polohy táhněte středový popruh **3C**.

Mechanismus se odemkne a můžete ho jemně pustit do napnuté polohy. **3D**

## F. POUŽITÍ MADLA A STŘÍŠKY

Nosítka má centrální madlo pro přepravu. Toto samé madlo funguje jako podpora stříšky.

Madlo lze otočit pro složení stříšky. Pro otočení stiskněte oba tlačítka na bocích. **4A**

Pokud ji používáte k přepravě, ujistěte se, že madlo je ve svislejší a správně uzamčené poloze.

Má také pokročilejší polohu pro rozložení další části stříšky. **4B**



**UPOZORNĚNÍ:** nekladějte váhu na stříšku.

## G. PŘIKRYTÍ NOHOU A OBAL NOSÍTKA

Pro usazení vašeho dítěte, otevřete zip příkrývky nohy na požadovaném místě.

Pro úplné odstranění příkrývky nohy zcela otevřete zip **5A**.

Obal lze sundat k vyprání: otevřete oba zipy, u nohou a u

hlavy. Také má ventilaci v oblasti hlavy.

## H. UPEVNĚNÍ DO VOZÍKU JANÉ

Pro upevnění nosítka Sleep na podvozek JANÉ položte nosítka tak, aby hlava dítěte směřovala na opačnou stranu rukojeti.

Zasuňte adaptéry Go-Fix do bočních držáků podvozku; musíte slyšet zvuk zajištění. **6A**



**POZOR:** Před použitím se ujistěte, že všechny zámky jsou uzavřeny.

Pro odebrání nosítka z podvozku posuňte tlačítka odemknutí umístěná nahore na adaptérech a oddělte nosítka od sedadla táhnutím nahoru. **6B**

## I. ÚDRŽBA

Plastové díly omyjte teplou vodou a mýdlem a poté všechny součásti důkladně osušte.

Perte ručně při teplotě do 30 °C.

Sušte na stinném místě.

Dlouhodobé vystavení čalounění slunečním paprskům může mít vliv na stálost barvy látky.

Z má záruku s přesnými specifikacemi pro správnou údržbu, která je důležitá pro udržení jejich perfektního stavu.

Pro vaši bezpečnost i pro dobré zachování tohoto výrobku je důležité, abyste prováděli pravidelné revize v některém z našich oficiálních servisů.

## J. INFORMACE O ZÁRUKU

- Na tento výrobek se vztahuje záruka na výrobní vady v souladu s ustanovením Směrnic a/nebo platných zákonných norem v oblasti záruk na spotřební zboží aplikovaných Evropskou unií a zemí, kde se výrobek prodává.
- Pro uplatnění záruky u prodejce případně výrobce je třeba předložit fakturu nebo pokladní účtenku.
- Záruka se nevztahuje na anomálie nebo poruchy způsobené nevhodným používáním, nedodržením bezpečnostních norem a uživatelských či údržbových instrukcí, nebo na běžné opotřebení výrobku.
- V žádném případě nesmí být odstraněn štítek s

uvedeným sériovým číslem modelu, neboť jsou na něm uvedeny důležité informace potřebné pro uplatnění záruky.



CAT | ÍNDEX

A. LLISTA DE PECES	74
B. INFORMACIÓ I ADVERTIMENTS DE SEGURETAT	75
C. DESPLEGAT	76
D. PLEGAT	76
E. SUPORT INCLINABLE	76
F. ÚS DE LA NANSA I LA CAPOTA	77
G. COBREPEUS I FUNDA CABÀS	77
H. SUBJECCIÓ EN UNA CADIRA JANÉ	77
I. MANTENIMENT	78
J. INFORMACIÓ SOBRE LA GARANTIA	78

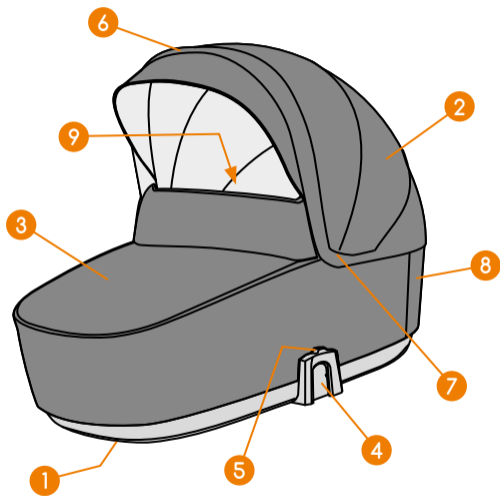

## A. LLISTA DE PECES

1. Cintes de plegat
2. Capota
3. Cobrepeus
4. Sistema d'ancoratge a xassís de rodes "Go-Fix"
5. Botó alliberar ancoratge "Go-Fix"
6. Nansa transport
7. Polsador alliberar posicions nansa
8. Finestra ventilació
9. Suport inclinable

## B. INFORMACIÓ I ADVERTIMENTS DE SEGURETAT

### IMPORTANT

- Llegir les instruccions acuradament abans de l'ús i mantenir-les per a futures consultes.

### ADVERTIMENTS

- **ADVERTIMENT:** No deixar a altres nens jugar desatesos prop del cabàs.
- **ADVERTIMENT:** No utilitzar si falta qualsevol part o està trencada o estripada.
- **ADVERTIMENT:** Mai utilitzar aquest cabàs sobre un suport.
- **ADVERTIMENT:** Utilitzar solament sobre una superfície ferma, horitzontal, anivellada i seca.

### INFORMACIÓ ADDICIONAL:

- Aquest producte solament és apropiat per a nens que no poden asseure's per si sols, girar-se i que no puguin empènyer-se a si mateixos amb les seves mans i genolls.
- Pes Màxim del nen: 9 kg.
- Utilitzar solament components originals o aprovats per JANÉ.
- No col·locar el cabàs prop de focs oberts o altres fonts de calor.
- Comprovi regularment la nansa i el fons del seu cabàs per a detectar signes de danys i desgastos.
- Abans de transportar o aixecar el cabàs, assegurí's que la nansa està en la posició correcta d'ús.
- Abans de transportar o aixecar el cabàs amb el nen, el suport ha d'estar en la posició estirat.
- Per a dormir el suport ha d'estar en la posició més baixa.
- Comprovi que el cap del nen en el cabàs, no està mai per sota del cos.
- No afegir un matalàs addicional.

- Quan es desplaça amb el cabàs vagi amb compte de no donar cops contra portes o deixar-lo brusquement en el sòl, el nen podria colpejar-se perillósament.
- No deixi objectes dins del cabàs que podrien causar asfíxia. P.ex: coixins o ninots de peluix.
- No deixi el cabàs prop de cintes o cordes de cortina.
- Un sobreescalfament pot ser perillós per al seu bebè. Tingui en compte la temperatura ambient i la roba que porta per a assegurar que no està molt freda o massa calenta.
- Pregunti al seu professional de salut sobre consells de com dormir segur
- Abans de transportar i aixecar el cabàs, assegurar-se que la base està en la posició més baixa.

### C. DESPLEGAT

Col·loqui el cabàs SLEEP bocabajo **1A**.

Tiri de les cintes sota el cabàs cap a l'exterior fins que l'estructura es bloquegi i les parets laterals es despleguin completament. **1B**

Asseguri's que les parets queden ben desplegades i les varetes ancorades en els 4 punts de bloqueig.

### D. PLEGAT

Plec la capota. Tancament el cubrepí i col·loqui el cabàs bocabajo.

Tiri de les cintes de plegat cap al centre del cabàs. **2A**

Hi ha unes posicions de bloqueig perquè es mantingui plegat.

### E. SUPORT INCLINABLE

El fons del cabàs es pot reclinar perquè el bebè tingui una posició més incorporada.

Per a pujar-ho, tiri de la cinta lateral cap amunt **3A**. Una vegada arribat al màxim, deixi anar lentament fins que

es bloquegi. Comprovi que està fermament bloquejat **3B**.  
Per a tornar a la posició estirada, tiri de la cinta central **3C**.  
El mecanisme es desbloquejarà i podrà deixar anar  
suaument fins a la posició estirada. **3D**

## F. ÚS DE LA NANSA I LA CAPOTA

El cabàs disposa d'una nansa central per a transport.  
Aquesta mateixa nansa funciona com a suport de la  
capota.

La nansa es pot girar per a plegar la capota. Per a girar-la,  
pressionar els dos pulsadors en els laterals. **4A**

Si l'usa com a transport, assegurí's que la nansa està en la  
posició més vertical i degudament bloquejada.

També té una posició més avançada per a desplegar el  
tram extra de capota. **4B**



**ADVERTIMENT:** no col·locar pes en la capota.

## G. CUBREPIÉ I FUNDA CABÀS

Per a acomodar al seu bebè, obri la cremallera del  
cubrepié fins al lloc desitjat.

Per a retirar totalment el cubrepié obri completament la  
cremallera **5A**.

La funda es pot desmuntar per a ser rentada: obri les  
dues cremalleres, la dels peus i la del cap. També disposa  
una finestra de ventilació en la zona del cap.

## H. SUBJECCIÓ EN UNA CADIRA JANÉ

Per a fixar el cabàs Sleep en un xassís JANÉ, col·loqui el  
cabàs de tal mode que el cap del bebè estigui situada al  
costat contrari del manillar.

Introdueixi els adaptadors Go-Fix en els allotjaments  
laterals del xassís; ha de sentir el clic de fixació. **6A**



**ATENCIÓ:** Abans del seu ús, assegurí's que totes les  
assegurances de bloqueig estan tancats.

Per a retirar el cabàs del xassís, llisqui els botons de  
desbloqueig situats en la part superior dels adaptadors

i separi el cabàs de la cadira tirant d'ell cap amunt. **6B**

## I. MANTENIMENT

Renti les parts de plàstic amb aigua temperada i sabó, assecant posteriorment tots els components a consciència.

Rentar a mà i a una temperatura mai superior a 30 °C.

Assecar a l'aire, en un lloc ombrejat.

Una exposició de l'entapissat de forma prolongada sota el sol, podria afectar l'estabilitat del color del teixit.

Tant per a la seva seguretat com per a la bona conservació d'aquest producte, és important que faci una revisió periòdica en qualsevol dels nostres tallers oficials.

## J. INFORMACIÓ SOBRE LA GARANTIA

• Aquest article disposa de garantia contra defectes de fabricació segons l'estipulat en les Directives i/o Normatives legals vigents sobre garanties de béns de consum aplicables a la Unió Europea i pròpies del país de comercialització.

- És imprescindible presentar la factura o tiquet de compra per a poder tramitar la garantia a través del venedor de l'article o, en defecte d'això, a través del fabricant.
- La garantia exclou anomalies o avaries produïdes per un ús inadequat, per incompliment de les normes de seguretat i instruccions d'ús i manteniment proporcionades, o a causa del desgast per ús i maneig normal periòdic de l'article.
- L'etiqueta que conté el número de sèrie del seu model no ha de ser arrencada en cap concepte ja que conté informació rellevant per a la garantia.



VA | ÍNDEX

A. LLISTA DE PECES	82
B. INFORMACIÓ I ADVERTIMENTS DE SEGURETAT	83
C. DESPLEGAT	84
D. PLEGAT	84
E. RESPATLLER RECLINABLE	84
F. ÚS DE L'ANSERETA I LA CAPOTA	85
G. COBREPEUS I FUNDA DEL CABÀS	85
H. FIXACIÓ A UNA CADIRA JANÉ	85
I. MANTENIMENT	86
J. INFORMACIÓ SOBRE LA GARANTIA	86

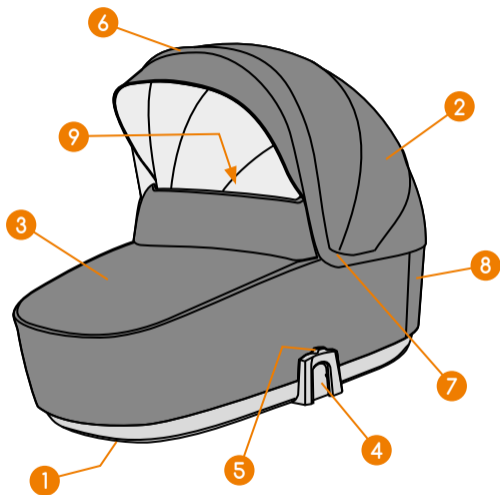

## A. LLISTA DE PECES

1. Cintas de plegat
2. Capota
3. Cobrepeus
4. Sistema d'ancoratge a xassís de rodes "Go-Fix"
5. Botó alliberar ancoratge "Go-Fix"
6. Ansa transporte
7. Polsador alliberar posicions Ansa
8. Finestra ventilació
9. Suport inclinable

## B. INFORMACIÓ I ADVERTIMENTS DE SEGURETAT

### IMPORTANT

- Llegir les instruccions acuradament abans de l'ús i mantindre-les per a futures consultes.

### ADVERTÈNCIES

- **ADVERTÈNCIA:** No deixar a altres nens jugar desatesos prop del cabàs.
- **ADVERTÈNCIA:** No utilitzar si falta qualsevol part o està trencada o estripada.
- **ADVERTÈNCIA:** Mai utilitzar aquest cabàs sobre un suport.
- **ADVERTÈNCIA:** Utilitzar solament sobre una superfície ferma, horitzontal, anivellada i seca.

### INFORMACIÓ ADDICIONAL

- Aquest producte solament és apropiat per a nens que no poden asseure's per si sols, girar-se i que no puguin empènyer-se a si mateixos amb les seves mans i genolls.
- Pes Màxim del nen: 9 kg.
- Utilitzar solament components originals o aprovats per JANÉ.
- No col·locar el cabàs prop de focs oberts o altres fonts de calor.
- Comprovi regularment l'ansa i el fons del seu cabàs per a detectar signes de danys i desgastos.
- Abans de transportar o aixecar el cabàs, asseguris que l'ansa està en la posició correcta d'ús.
- Abans de transportar o aixecar el cabàs amb el nen, el suport ha d'estar en la posició estirat.
- Per a dormir el suport ha d'estar en la posició més baixa.
- Comprovi que el cap del nen en el cabàs, no està mai per sota del cos.
- No afegir un matalàs addicional.

- Quan es desplaçi amb el cabàs vagi amb compte de no donar cops contra portes o deixar-lo bruscament en el sòl, el nen podria colpejar-se perillósament.
- No deixi objectes dins del cabàs que podrien causar asfíxia. P.eix: coixins o ninots de peluix.
- No deixi el cabàs prop de cintes o cordes de cortina.
- Un sobreescalfament pot ser perillós per al seu bebè. Tingui en compte la temperatura ambient i la roba que porta per a assegurar que no està molt.
- Pregunte al seu professional de salut sobre consells de com dormir segur.
- Abans de transportar i alçar el cabaç, assegurar-se que la base està en la posició més baixa.

### C. DESPLEGAT

Col·loque el cabàs SLEEP cap per avall **1A**.

Estire les cintes de davall del cabàs cap a l'exterior fins que l'estructura es bloquege i les parets laterals es despleguen completament. **1B**

Assegure's que les parets queden ben desplegades i les varetes ancorades en els 4 punts de bloqueig.

### D. PLEGAT

Plegue la capota. Tanque el cobrepeu i col·loque el cabàs cap per avall.

Estire les cintes de plegat cap al centre del cabàs. **2A**

Hi ha unes posicions de bloqueig perquè es mantinga plegat.

### E. RESPATLLER RECLINABLE

El fons del cabàs es pot reclinar perquè el bebè tinga una posició més incorporada.

Per a pujar-lo, estire la cinta lateral cap amunt **3A**. Una vegada arribat al màxim, solta lentament fins que es

bloquege. Comprove que està fermament bloquejat **3B**.  
Per a tornar a la posició estirada, estire la cinta central **3C**.  
El mecanisme es desbloquejarà i podrà soltar suaument fins a la posició estirada. **3D**

## F. ÚS DE L'ANSERETA I LA CAPOTA

El cabàs disposa d'una ansereta central per al transport. Esta mateixa ansereta funciona com a suport de la capota. L'ansereta es pot girar per a plegar la capota. Per a girar-la, premeu els dos botons laterals. **4A**  
Si la utilitza com a transport, assegure's que l'ansereta està en la posició més vertical i degudament bloquejada. També té una posició més avançada per a desplegar el tram extra de capota. **4B**



**ADVERTÈNCIA:** No col·locar pes damunt de la capota.

## G. COBREPEU I FUNDA DEL CABÀS

Per a acomodar el seu bebé, obriu la cremallera del cobrepeu fins al lloc desitjat.

Per a retirar totalment el cobrepeu, obriu completament la cremallera **5A**.

La funda es pot desmuntar per a ser rentada: obriu les dos cremalleres, la dels peus i la del cap. També disposa d'una finestra d'aireació en la zona del cap.

## H. FIXACIÓ A UNA CADIRA JANÉ

Per a fixar el cabàs Sleep en un xassís JANÉ, col·loque el cabàs de manera que el cap del bebé estiga situat al costat contrari del manillar.

Introduïesca els adaptadors Go-Fix en els allotjaments laterals del xassís; ha de sentir el "clac" de fixació. **6A**



**ATENCIÓ:** Abans del seu ús, assegure's que tots els segurs de bloqueig estan tancats.

Per a retirar el cabàs del xassís, llisque els botons de desbloqueig situats en la part superior dels adaptadors i

separe el cabàs de la cadira estirant cap amunt. **6B**

## I. MANTENIMENT

Llave les parts de plàstic amb aigua temperada i sabó, assecant posteriorment tots els components a consciència.

Llavar a mà i a una temperatura mai superior a 30 °C.

Assecar a l'aire, en un lloc ombrejat.

Una exposició de l'entapissat de forma prolongada sota el sol, podria afectar l'estabilitat del color del teixit.

Tant per a la seua seguretat com per a la bona conservació d'este producte, és important que faça una revisió periòdica en qualsevol dels nostres tallers oficials.

## J. INFORMACIÓ SOBRE LA GARANTIA

• Este article disposa de garantia contra defectes de fabricació segons l'estipulat en les Directives i/o Normatives legals vigents sobre garanties de béns de consum aplicables a la Unió Europea i pròpies del país de comercialització.

- És imprescindible presentar la factura o tiquet de compra per a poder tramitar la garantia a través del venedor de l'article o, en defecte d'això, a través del fabricant.
- La garantia exclou anomalies o avaries produïdes per un ús inadequat, per incompliment de les normes de seguretat i instruccions d'ús i manteniment proporcionades, o a causa del desgast per ús i maneig normal periòdic de l'article.
- L'etiqueta que conté el número de sèrie del seu model no ha de ser arrancada en cap concepte ja que conté informació rellevant per a la garantia.



GA | ÍNDICE

A. LISTA DE PEZAS	90
B. INFORMACIÓN E ADVERTENCIAS DE SEGURIDADE	91
C. DESPREGADO	92
D. ENCARTADO	92
E. RESPALDO RECLINABLE	92
F. USO DO ASA E A CAPOTA	93
G. COBREPÉS E FUNDA CAPAZO	93
H. SUXEIÇÃO NUNHA CADEIRA JANÉ	93
I. MANTEMENTO	94
J. INFORMACIÓN SOBRE A GARANTÍA	94

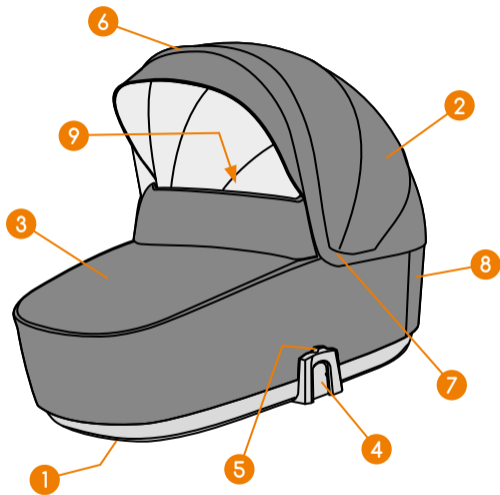

## A. LISTA DE PEZAS

1. Cintas de encartado
2. Capota
3. Cobrepés
4. Sistema de ancoraxe a chasis de rodas "Go-Fix"
5. Botón liberar ancoraxe "Go-Fix"
6. Asa transporte
7. Pulsador liberar posicións Asa
8. Xanela aireación
9. Respaldo reclinable

## B. INFORMACIÓN E ADVERTENCIAS DE SEGURIDADE

### IMPORTANTE

- Ler estas instrucións coidadosamente antes do uso e mantelas para futuras consultas.

### ADVERTENCIAS

- **ADVERTENCIA:** Non deixar a outros nenos xogar desatendidos preto do capazo.
- **ADVERTENCIA:** Non utilizar se falta calquera parte ou está rota ou desgarrada.
- **ADVERTENCIA:** Nunca utilizar este capazo sobre un soporte.
- **ADVERTENCIA:** Utilizar soamente sobre unha superficie firme, horizontal, nivelada e seca.

### INFORMACIÓN ADICIONAL

- Este produto soamente é apropiado para nenos que non poden sentar por si sós, virarse e que non poidan empuxarse a si mesmos coas súas mans e xeonllos.
- Peso Máximo do neno: 9 kg.
- Utilizar soamente compoñentes orixinais ou aprobados por JANÉ.
- Non colocar o capazo preto de lumes abertos ou outras fontes de calor.
- Comprobe regularmente o asa e o fondo do seu capazo para detectar signos de danos e desgastes.
- Antes de transportar ou levantar o capazo, asegúrese que o asa está na posición correcta de uso.
- Antes de transportar ou levantar o capazo co neno, o respaldo debe estar na posición estirado.
- Para durmir o respaldo debe estar na posición máis baixa.
- Comprobe que a cabeza do neno no capazo, non está nunca por baixo do corpo.
- Non engadir un colchón adicional.
- Cando se desprace co capazo teña coidado de non dar

golpes contra portas ou deixalo bruscamente no chan, o neno podería golpearse perigosamente.

- Non deixe obxectos dentro do capazo que poderían causar asfixia. P.eg: almofadas ou bonecos de peluche.
- Non deixe o capazo preto de cintas ou cordas de cortina.
- Un sobrecalentamiento pode ser perigoso para o seu bebé. Teña en conta a temperatura ambiente e a roupa que leva para asegurar que non está moi frío ou demasiado quente.
- Pregunte ao seu profesional de saúde sobre consellos de como durmir seguro
- Antes de transportar e levantar o capazo, asegurarse que a base está na posición máis baixa.

### C. DESPREGADO

Coloque o capazo SLEEP boca abaixo **1A**.

Tire das cintas debaixo do capazo cara ao exterior ata que a estrutura bloquéese e as paredes laterais despréguese completamente. **1B**

Asegúrese que as paredes quedan ben despregadas e as baleas ancoradas nos 4 puntos de bloqueo.

### D. ENCARTADO

Pliegue a capota. Peché o cubrepié e coloque o capazo boca abaixo.

Tire das cintas de encartado cara ao centro do capazo. **2A**

Hai unhas posicións de bloqueo para que se manteña encartado.

### E. RESPALDO RECLINABLE

O fondo do capazo pódese reclinar para que o bebé teña unha posición máis incorporada.

Para subilo, tire da cinta lateral cara arriba **3A**. Unha vez chegado ao máximo, solte lentamente ata que se

bloquee. Comprobe que está firmemente bloqueado **3B**.

Para volver á posición estirada, tire da cinta central **3C**.

O mecanismo desbloquearase e poderá soltar suavemente ata a posición estirada. **3D**

## F. USO DO ASA E A CAPOTA

O capazo dispón dun asa central para transporte. Esta mesma asa funciona como soporte da capota.

O asa pódese virar para encartar a capota. Para virala, presionar os dous pulsadores nos laterais. **4A**

Se a usa como transporte, asegúrese que o asa está na posición máis vertical e debidamente bloqueada.

Tamén ten unha posición máis avanzada para despregar o tramo extra de capota. **4B**



**ADVERTENCIA:** non colocar peso na capota.

## G. CUBREPIÉ E FUNDA CAPAZO

Para acomodar ao seu bebé, abra a cremalleira do cubrepié ata o lugar desexado.

Para retirar totalmente o cubrepié abra completamente a cremalleira **5A**.

Fúndaa pódese desmontar para ser lavada: abra as dúas cremalleiras, a dos pés e a da cabeza. Tamén dispón unha xanela de aireación na zona da cabeza.

## H. SUXEIÇÃO NUNHA CADEIRA JANÉ

Para fixar o capazo Sleep nun chasis JANÉ, coloque o capazo de tal modo que a cabeza do bebé estea situada á beira contrario do guiador.

Introduza os adaptadores Go-Fix nos aloxamentos laterais do chasis; ten que oír o click de fixación. **6A**



**ATENCIÓN:** Antes do seu uso, asegúrese que todos os seguros de bloqueo están pechados.

Para retirar o capazo do chasis, deslice os botóns de

desbloqueo situados na parte superior dos adaptadores e separe o capazo da cadeira tirando del cara arriba. **6B**

## I. MANTEMENTO

Lave as partes de plástico con auga tépeda e xabón, secando posteriormente todos os compoñentes concienzudamente.

Lavar a man e a unha temperatura nunca superior a 30° C.

Secar ao aire, nun sitio sombreado.

Unha exposición do tapizado de forma prolongada baixo o sol, podería afectar a estabilidade da cor do tecido.

Tanto para a súa seguridade como para a boa conservación deste produto, é importante que faga unha revisión periódica en calquera dos nosos talleres oficiais.

## J. INFORMACIÓN SOBRE A GARANTÍA

• Este artigo dispón de garantía contra defectos de fabricación segundo o estipulado nas Directivas e/o Normativas legais vixentes sobre garantías de bens de consumo aplicables á Unión Europea e propias do país de comercialización.

- É imprescindible presentar a factura ou billete de compra para poder tramitar a garantía a través do vendedor do artigo ou, na súa falta, a través do fabricante.
- A garantía exclúe anomalías ou avarías producidas por un uso inadecuado, por incumprimento das normas de seguridade e instrucións de uso e mantemento proporcionadas, ou por mor do desgaste por uso e manexo normal xornal do artigo.
- A etiqueta que contén o número de serie do seu modelo non debe ser arrincada baixo ningún concepto xa que contén información relevante para a garantía.



EU | AURKIBIDEA

A. PIEZEN ZERRENDA	98
B. SEGURTASUNARI BURUZKO INFORMAZIOA ETA OHARRAK	99
C. ZABALDUA	100
D. TOLESTUA	100
E. EUSKARRI ETZANGARRIA	100
F. ASAREN ETA KAPOTAREN ERABILERA	101
G. ESTALKIA ETA KAPAZU-ZORROA	101
H. JANÉ AULKI BATEAN EUSTEA	101
I. MANTENTZE LANAK	101
J. BERMEARI BURUZKO INFORMAZIOA	102

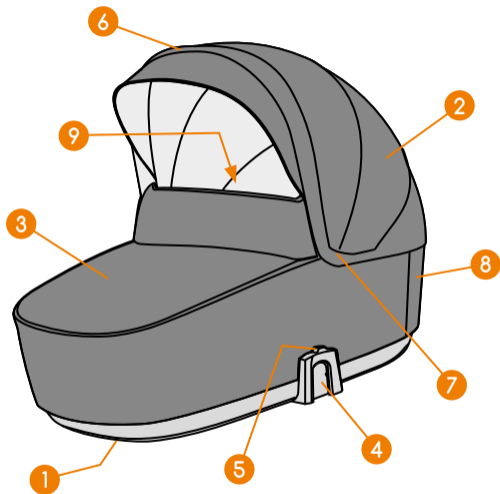

## A. PIEZEN ZERRENDA

1. Tolesteko zintak
2. Kapota
3. Kubrepieak
4. "Go-Fix" gurpil-txasisean ainguratzeko sistema
5. "Go-Fix" ainguraketa askatzeko botoia
6. Asa-garraioa
7. Asa posizioak askatzeko sakagailua
8. Aireztapen-leiho
9. Bizkarralde etzangarria

## B. SEGURTASUNARI BURUZKO INFORMAZIOA ETA OHARRAK

### GARRANTZITSUA

- Jarraibide hauek erabili aurretik arretaz irakurtzea eta etorkizunean kontsultak egiteko mantentzea.

### OHARTARAZPENAK

- **OHARRA:** Beste hurrei kapazutik gertu arretarik gabe jolasten ez uztea.
- **OHARRA:** Ez erabili zatiren bat falta bada edo apurtuta edo urratuta badago.
- **OHARRA:** Inoiz ez erabili kapazo hau euskarri baten gainean.
- **OHARTARAZPENAK:** Gainazal irmo, horizontal, nibelatu eta lehor batean soilik erabili.

### INFORMAZIO GEHIGARRIA

- Produktu hori beren kabuz eseri, biratu eta beren burua esku eta belaunekin bultzatu ezin duten haurrentzat baino ez da egokia.
- Haurraren gehienezko pisua: 9 kg.
- Jatorrizko osagaiak edo JANÉk onartutakoak soilik erabiltzea.
- Ez jarri kapazua su irekietatik edo bestelako bero-iturrietatik gertu.
- Egiaztatu aldzika heldulekua eta kapazuaren hondoa, kalteen eta higaduren zantzuak detektatzeko.
- Kapazua garraiatu edo altxatu aurretik, ziurtatu heldulekua erabiltzeko posizio egokian dagoela.
- Haurrarekin kapazua garraiatu edo altxatu aurretik, bizkarraldeak luzatutako posizioan egon behar du.
- Lo egiteko, bizkarrak posizio baxuenean egon behar du.
- Egiaztatu haurraren burua kapazuan ez dagoela inoiz gorputzaren azpitik.
- Ez gehitu koltxoi gehigarririk.
- Kapazoarekin mugitzean, kontuz ibili ateen kontra kolperik ez emateko edo bat-batean lurrean uzteko,

haurrak kolpe arriskutsuak har ditzake.

- Ez utzi kapazuaren barruan asfixia eragin dezaketen objekturik. P.eg: peluxezko burkoak edo panpinak.
- Ez utzi kapazua errezelezko zinta edo soken ondoan.
- Gehiegi berotzea arriskutsua izan daiteke zure haurrarentzat. Kontuan izan giro-tenperatura eta arropa ez dagoela oso hotz edo beroegi ziurtatzeko.
- Galdetu zure osasun-profesionalari seguru lo egiteko aholkuei buruz
- Kapazua garraiatu eta altxatu aurretik, ziurtatu oinarria posizio baxuenean dagoela.

## C. ZABALDUA

Jarri SLEEP kapazua ahuspez **1A**.

Tira egin kapazuaren azpiko zintetatik kanpoalderantz, egitura blokeatu eta alboko hormak erabat zabaldu arte. **1B**

Ziurtatu hormak ondo zabaldua eta hagaxkak 4 blokeo-puntuetan ainguratuta geratzen direla.

## D. TOLESTUA

Tolestu longaina. Itxi estalkia eta jarri kapazua ahuspez.

Tira toleste-zintetatik kapazuaren erdirantz. **2A**

Blokeo-posizio batzuk daude tolestuta mantentzeko.

## E. EUSKARRI ETZANGARRIA

Kapazoaren hondoa etzan egin daiteke, haurtxoak posizio txertatuagoa izan dezan.

Igotzeko, tira alboko zintatik gorantz **3A**. Maximora iritsitakoan, askatu poliki blokeatu arte. Egiaztatu **3B** a irmoki blokeatuta dagoela.

Luzatutako posiziora itzultzeko, tira egin **3C** zinta zentraletik. Mekanismoa desblokeatu egingo da, eta poliki askatu ahal

izango da, luzatutako posizioraino. **3D**

## F. ASAREN ETA KAPOTAREN ERABILERA

Kapazuak garraiorako helduleku zentral bat du. Helduleku horrek berak kapotaren euskarri gisa funtzionatzen du.

Heldulekua biratu egin daiteke kapota tolesteko. Biratzeko, sakatu bi sakogailuak alboetan. **4A**

Garraio gisa erabiltzen baduzu, ziurtatu heldulekua posizio bertikalenean eta behar bezala blokeatuta dagoela.

Posizio aurreratuagoa ere badu, kapotaz aparteko tartea zabaltzeko. **4B**



**OHARRA:** ez jarri pisurik kapotan.

## G. ESTALKIA ETA KAPAZU-ZORROA

Zure haurtxoa eroso jartzeko, ireki estalkiaren kremaiera nahi duzun lekuraino.

Estalkia erabat kentzeko, ireki erabat **5A** kremaiera.

Azala desmunta daiteke garbitzeko: ireki bi kremaierak, oinetakoa eta burukoa. Aireztapen-leiho bat ere badago

buruaren aldean.

## H. JANÉ AULKI BATEAN EUSTEA

Sleep kapazua JANÉ txasis batean finkatzeko, jarri kapazua, haurtxoaren burua eskulekuaren kontrako aldean egon dadin.

Sartu Go-Fix egokigailuak txasisaren alboetako ostatuetan; finkatzeko klik entzun behar duzu. **6A**



**KONTUZ:** Erabili aurretik, ziurtatu blokeo-aseguru guztiak itxita daudela.

Xasisaren kapazua kentzeko, irristatu egokigailuen goiko aldean dauden desblokeatzeko botoiak, eta bereizi aulkiaren kapazua, eta tira egin aulkitik gorantz. **6B**

## I. MANTENTZE LANAK

Plastikozko zatiak ur epelarekin eta xaboiarekin garbitu, eta, ondoren, osagai guztiak zehatz-mehatz lehortu.

Eskuz eta inoiz 30° C-tik gorako tenperaturan garbitu.

Lehortu airean, leku itzaltsu batean.

Eguzkipean tapizatuaren esposizio luze batek ehunaren kolorearen egonkortasunari eragin diezaioke.

Bai zure segurtasunerako, bai produktuaren kontserbazio egokirako, garrantzitsua da aldizkako azterketa bat egitea gure tailer ofizialetako edozeinetan.

## J. BERMEARI BURUZKO INFORMAZIOA

- Artikulu honek fabrikazio-akatsen aurkako bermea du, Europar Batasunari aplikagarri zaizkion eta merkaturatze-herrialdeari dagozkion kontsumo-ondasunen bermeei buruz indarrean dauden zuzentarau eta/edo araudietan xedatutakoaren arabera.
- Ezinbestekoa da erosketa-faktura edo -tiketa aurkeztea, bermea produktuaren saltzailearen bidez izapidetu ahal izateko, edo, bestela, fabrikatzailearen bidez.
- Bermeak kanpo uzten ditu erabilera desegokiak eragindako anomaliak edo matxurak, segurtasun-arauak eta emandako erabilera- eta mantentze-jarraibideak ez betetzeagatik, edo artikulua aldian-aldian normal erabiltzeagatik eta erabiltzeagatik sortutako higadurak.

- Zure modeloaren serie-zenbakia duen etiketa ez da inola ere erauzi behar, bermerako informazio garrantzitsua baitauka.





JANÉ, S.A. - Pol. Industrial Riera de Caldes  
C/Mercaders, 34 - 08184 Palau Solità i Plegamans (BARCELONA) SPAIN  
Telf. +34 93 703 18 00  
email: [info@groupjane.com](mailto:info@groupjane.com)  
[www.janeworld.com](http://www.janeworld.com)